

2008年MTAジュニアテニスサーキット第1戦ダンロップカップ

仮ドロー

大会役員 ディレクター 村田 裕之

 レフェリー 青木 興一

期日 平成20年4月19日(土)20日(日)

会場 七北田テニスコート

注意事項

大会運営 大会運営はすべて主催者に一任下さい。

時間厳守 選手はプレーできる用意をして、試合開始10分前までに出席の届出を済ませること

雨天の時 出席は取りません。但し日程変更は本部に掲示しますので注意して下さい。

 多少の雨でも開催致しますので必ず会場に集合して下さい。

日程変更 試合が終わったら、次の試合の日程や時間の変更がないか本部に確認して下さい。

試合方法 1. 使用球はダンロップフォートイエローです。

 2. 試合の勝敗は使用球と結果を直ちに本部に届けて下さい。

 3. 試合はトーナメント方式8ゲームプロセットとし、セルフジャッジです。

 4. 試合はサービス4本練習後直ちに開始して下さい。

 5. 試合中の『けいれん』の処理時間は認めません。

 6. 服装は「2008JTAルールブック」に準じる。但し、天候によってはウォームアップ
 の着用を認める場合があります。分からないことはレフェリーにご相談下さい。

 7. 本大会ポイントはシングルスのみで13才男女はグレード2、それ以外はグレード3とする。

応援観戦 応援観戦の方は一方の選手に不利になるようなことは絶対謹んで下さい。

 もちろんアドバイスは厳禁です。

審判 1. 試合は全てセルフジャッジで行います。

その他 セルフジャッジの方法

 ・アウト・フォルトのときは相手に分かる様に片手を上げて大きな声でコールする。疑わしいボールは
 相手に有利に判定しなさい。

 ・ポイント・ゲームカウントもサーバーが必ず大きな声でコールする。

2. 試合上の問題の最終決定はレフェリーが行います。

3. セルフジャッジのラインコールがスポーツマンシップに欠けると判断した場合は試合中でもレフェリーに相談することができます。速やかに誰かに頼んで連絡下さい。

4. ジュニアプレーヤーとしてふさわしくない言動があった場合、試合途中でも参加をキャンセルすることがあります。

2008年MTAジュニアテニスサーキット第1戦ダンロップカップ

日 程 表

	4 / 19(土)		4 / 20(日)	
会 場	七北田		七北田	
15才以下 男子シングルス	1R	10:00~	S F	9:00~
	2R	12:00~	F・3決	10:30~
15才以下 女子シングルス	1R	11:00~	S F	9:00~
	2R	12:30~	F・3決	10:30~
13才以下 男子シングルス	1R	9:00~	S F	9:00~
	2R	10:30~	F・3決	10:30~
13才以下 女子シングルス	1R	9:30~	S F	9:00~
	2R	11:00~	F・3決	10:30~
11才以下 男子シングルス	1R	9:30~	S F	9:30~
	2R	11:30~	F・3決	11:00~
11才以下 女子シングルス	1R	10:00~	S F	9:30~
	2R	12:00~	F・3決	11:00~
15才以下 男子ダブルス			1R	12:00~
			2R ~ F	13:00~
15才以下 女子ダブルス			1R	12:00~
			2R ~ F	13:00~

七北田公園テニスコート

仙台市泉区七北田字欠下60-19

022-375-4704

<http://www.spf-sendai.jp/sisetsu/tennis/izumi.html#info09>

15歳男子

シングルス

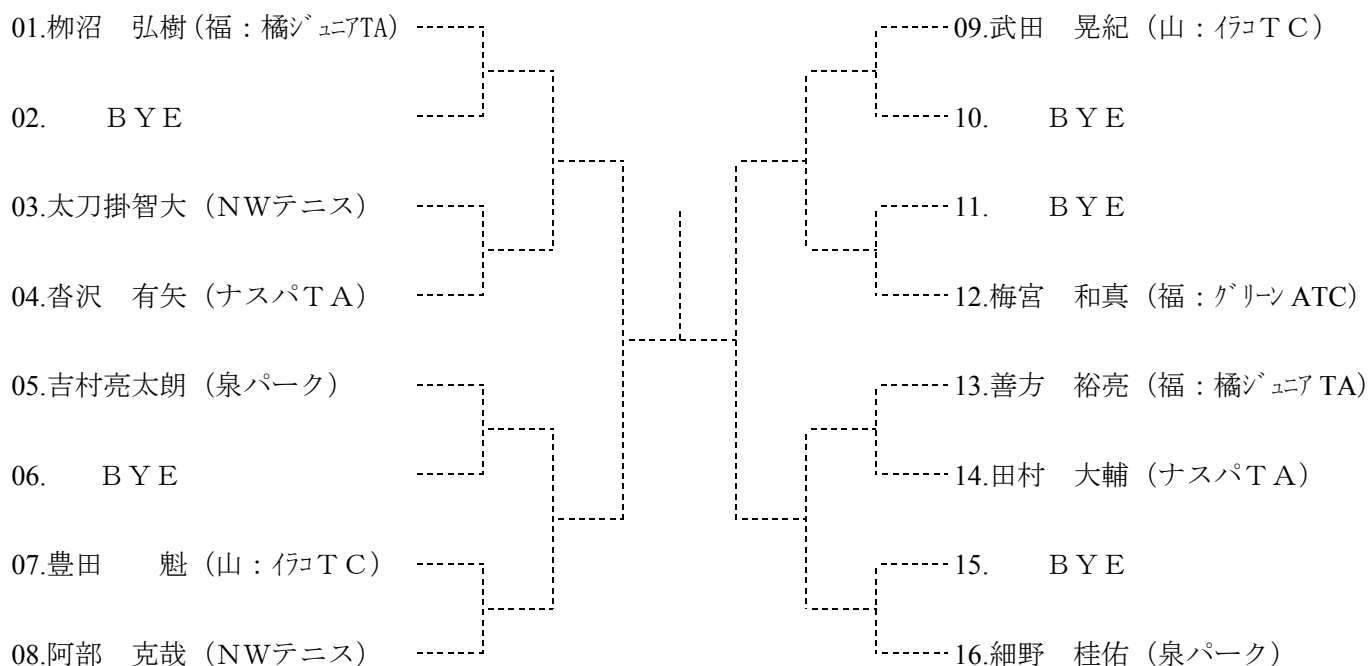

ダブルス

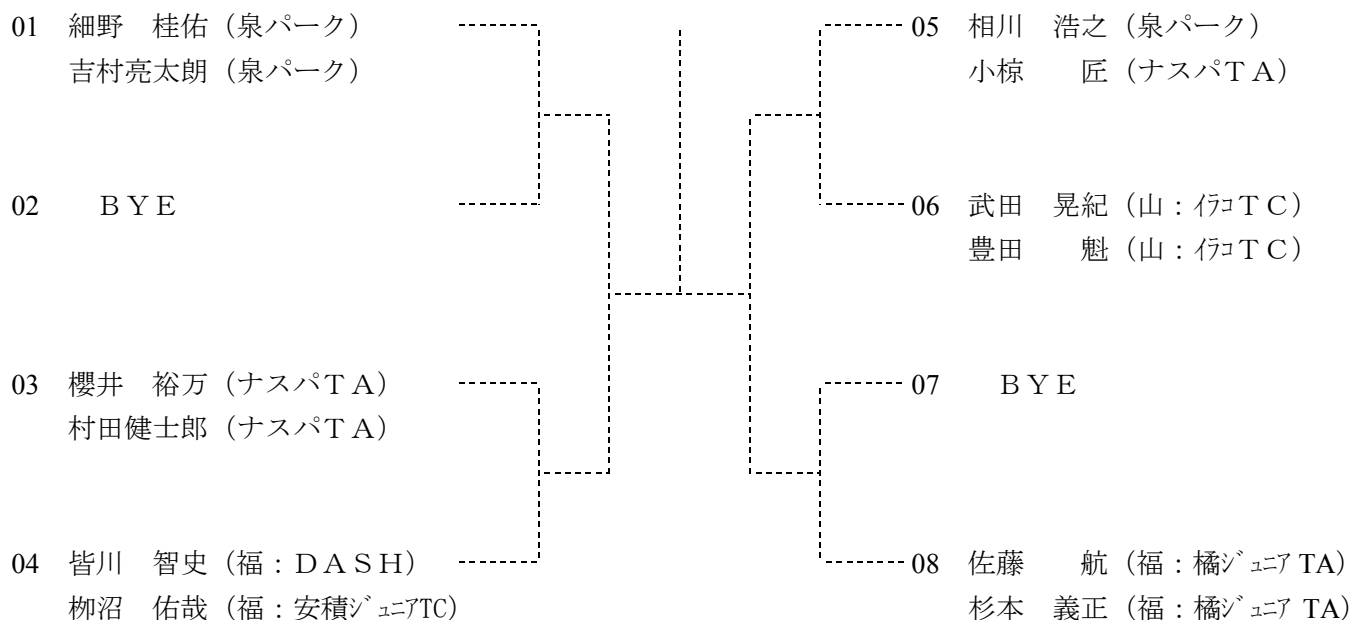

15歳女子
シングルス

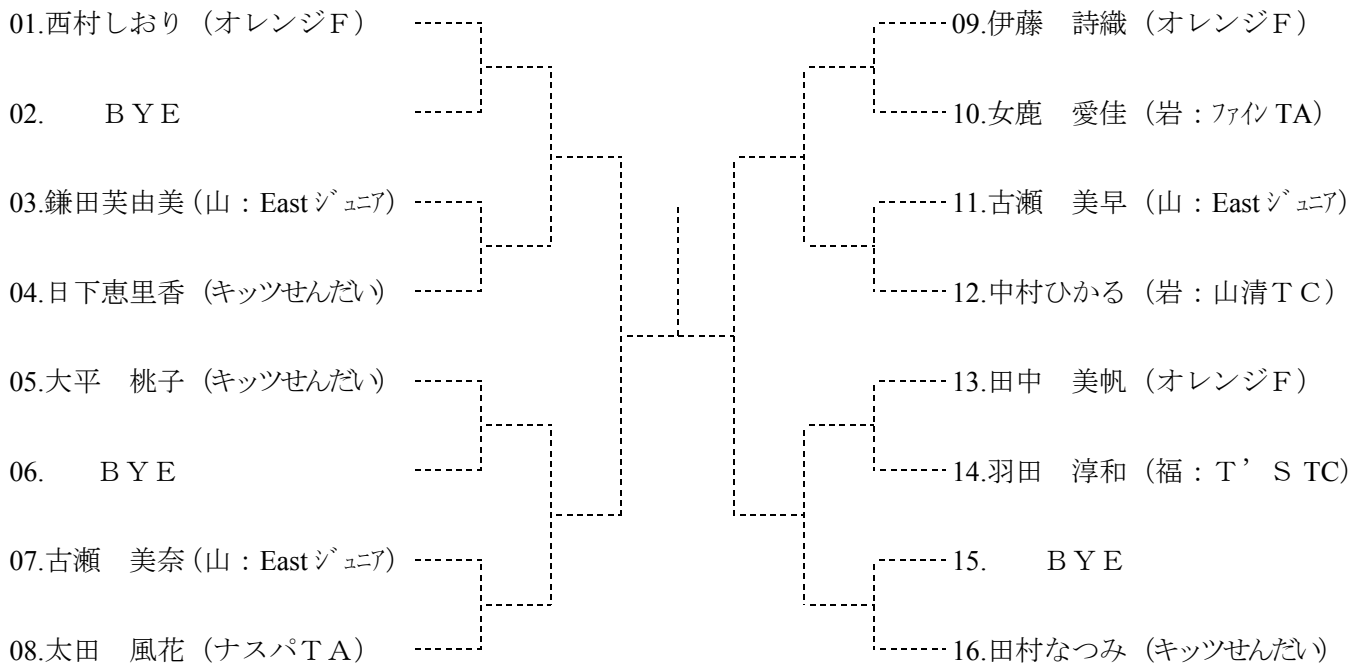

ダブルス

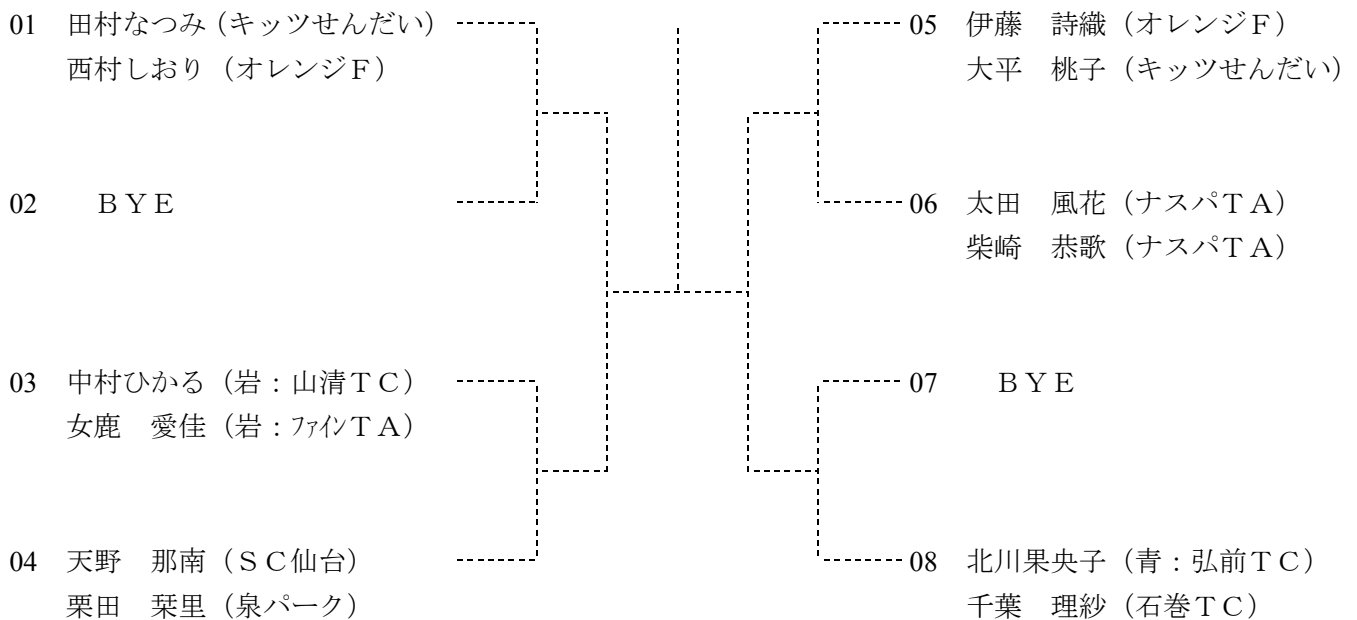

13歳男子
シングルス

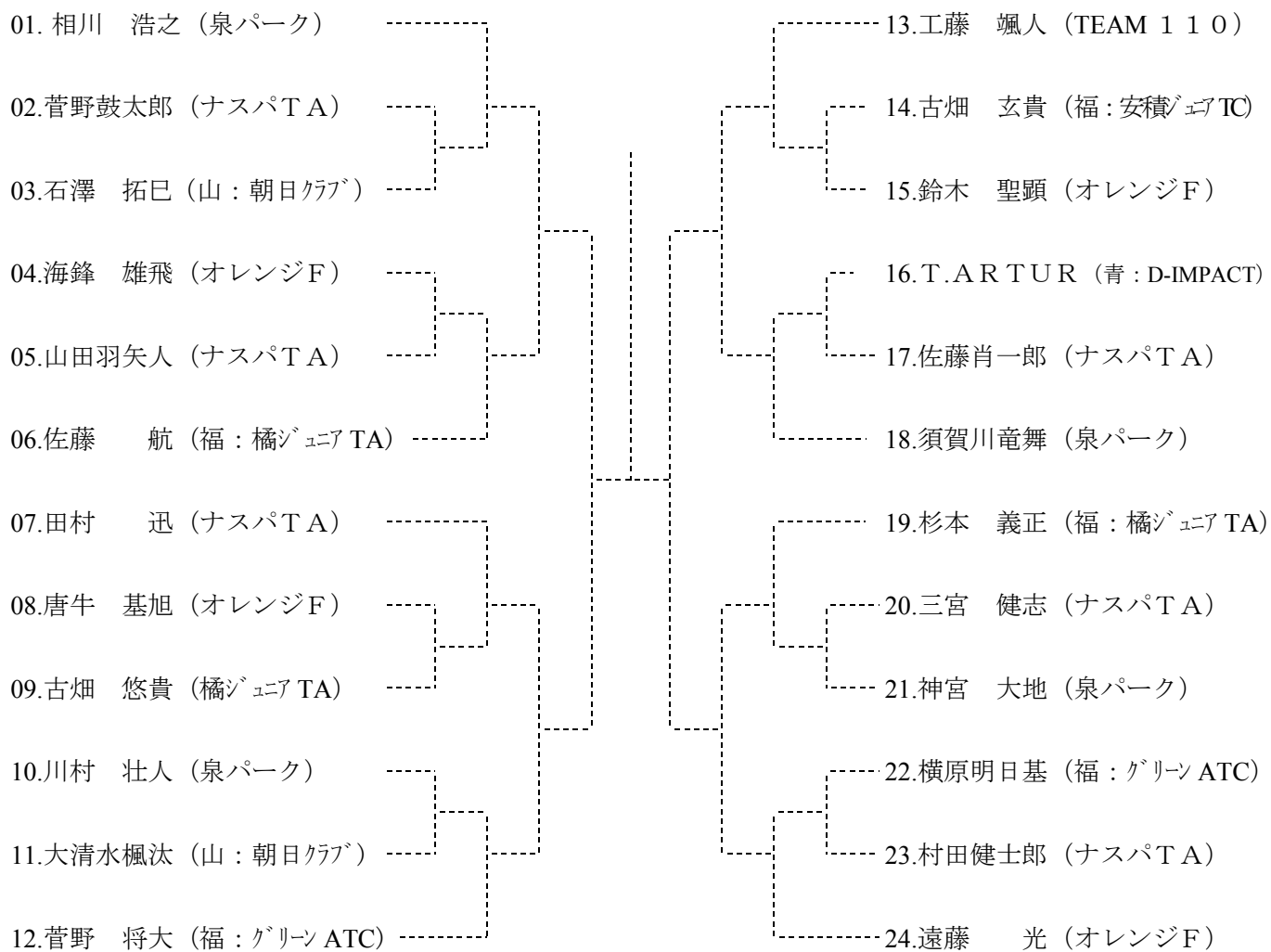

11歳男子
シングルス

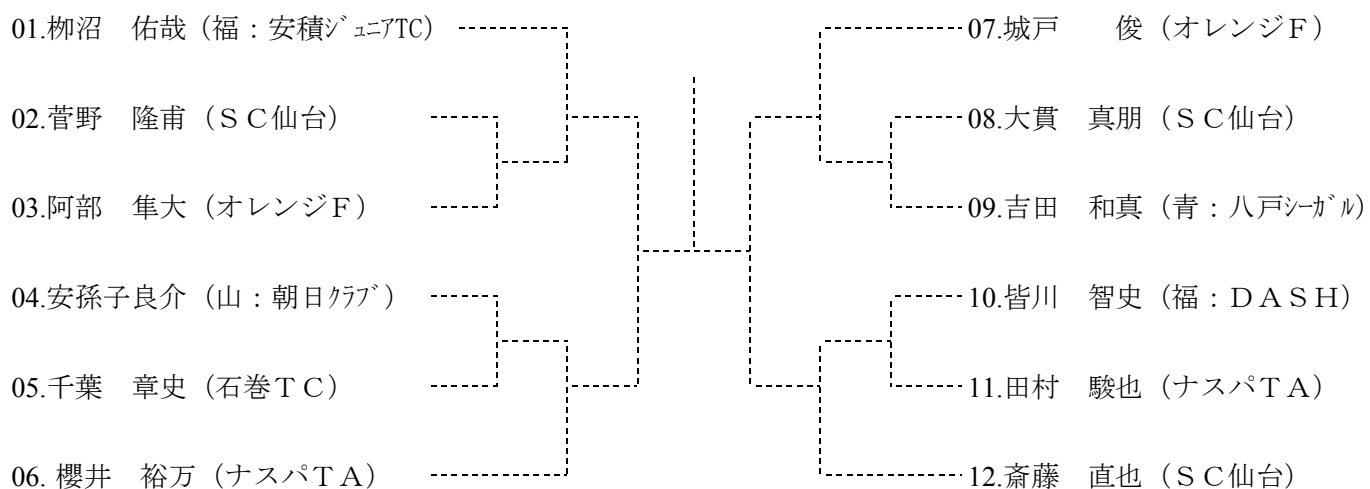

13歳女子
シングルス

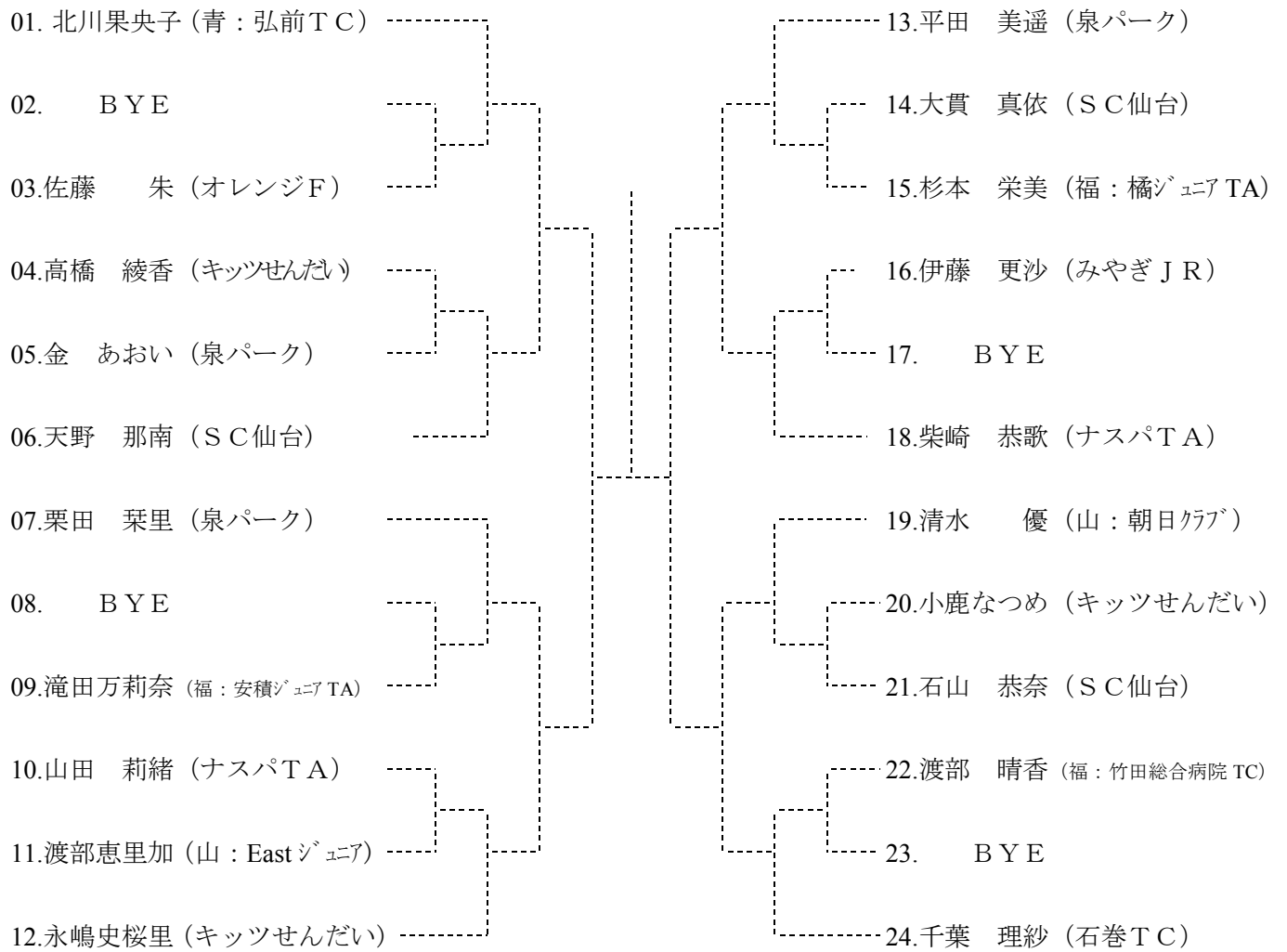

11歳女子
シングルス

